



EFix montáž na povrch TCS260

TCS260 2x54W/830 HFS M6 WH

EFix surface mounted, 2, 54 W, 830 teplá bílá, HF Standard, Matná optika, dvojitá parabolická mřížková clona uzavřená, Bílá

Řada svítidel EFix TL5 je dostupnou volbou inovativního osvětlení, které umožňuje masivní úsporu energie v případě výměny starých elektromagnetických instalací a jejich nahrazením nejnovější technologií Philips. Optický výkon této řady vyhovuje aktuální normě EN-12464 a zvyšuje kvalitu osvětlení pro každou aplikaci. Zářivka Philips MASTER TL5 v kombinaci s vysokofrekvenčním předřadníkem představuje značný potenciál úspory energie. Tyto úspory lze dále rozšířit použitím řízení osvětlení v závislosti na intenzitě denního světla Luxsense, které je integrováno do svítidla. Praktický design EFix nabízí svítidla jak přisazená, tak i závěsná v jednom tvaru. Díky jednoduše demontovatelnému hornímu krytu svítidla lze vytvořit svítidlo s přímým nebo přímo / nepřímým osvětlením. EFix je dodáván se zářivkami a je připraven k montáži, což minimalizuje čas potřebný k montáži. Zapuštěný EFix doplňuje řadu svítidel Philips pro obecné použití osvětlení v kancelářích a obchodech.

Údaje o produktu

Obecné informace		Značka hořlavosti	Pro montáž na běžně hořlavé povrchy
Kód řady svítidel	TL5 [TL5]	Světelné technické	
Předřadník	HFS [HF Standard]	Počet světelných zdrojů	2
Kód produktové řady	TCS260 [EFix surface mounted]	Barva světelného zdroje	830 teplá bílá
Vrstva	Výkon	Typ optiky	Matná optika, dvojitá parabolická mřížková clona uzavřená
Vestavěné ovládání	-		
Značka CE	Ano		

EFix montáž na povrch TCS260

Typ optického krytu	-
Provozní a elektrické	
Vstupní napětí	220 až 240 V
Spotřeba energie	54 W
Mechanické a materiály	
Vzdálenost bodu upevnění (jmen.)	1 000 mm
Barva těla	Bílá
Celková délka	1 241 mm
Certifikace a použití	
Kód ochrany proti vniknutí	IP20 [Chráněno proti vniknutí prstů]
Třída ochrany IEC	Bezpečnostní třída I

Podmínky použití	
Vhodné pro náhodné spínání	Nevztahuje se
Označení a balení	
Objednávací název produktu	TCS260 2x54W/830 HFS M6 WH
Celý název výrobku	TCS260 2x54W/830 HFS M6 WH
Full EOC	872790061151900
Objednávací kód	61151900
Číslo materiálu (12NC)	910402377912
Číslování SAP – počet v balení	1
EAN/UPC – výrobek/pouzdro	8727900611519
Číslování SAP – balení v krabici	1
Pouzdro – EAN/UPC	8727900611519

Rozměrové výkresy

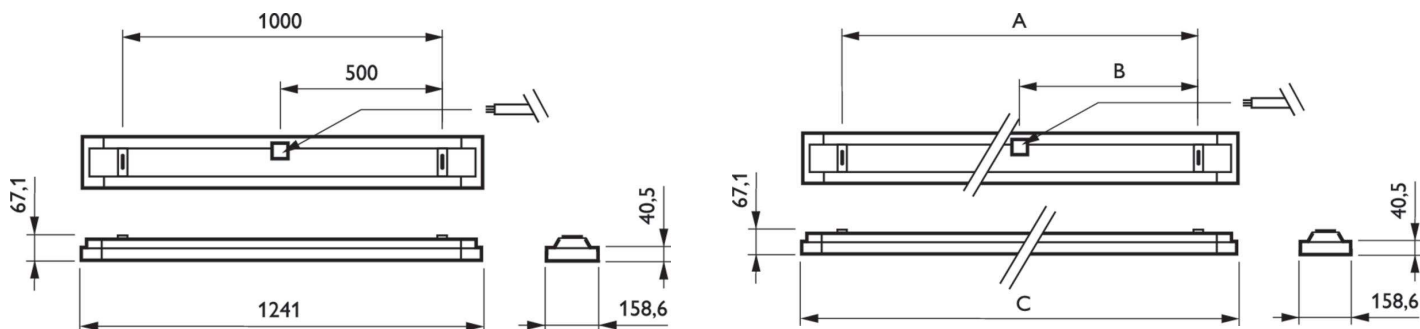

Product	A	B	C
TCS260 2x54W/830 HFS M6 WH	1 000 mm	500 mm	1 241 mm

