



MASTER LEDspot LV

MAS LEDspotLV D 8.0-50W 827 MR16 24D

El foco MASTER LEDspot LV, capaz de proporcionar un intenso haz de luz de acento, es una solución ideal para la sustitución directa de focos. MASTER LEDspot LV se ha diseñado para la sustitución de focos de luz halógena o incandescente. Reproduce colores naturales, proporciona un ambiente acogedor y confortable para aplicaciones residenciales y de hostelería y hace resaltar la belleza de los productos expuestos. La nueva carcasa, de mayor tamaño, se ajusta a la perfección a la mayoría de las luminarias del mercado con soporte MR16 GU 5.3. No solo utiliza la solución patentada de Philips para garantizar la más amplia compatibilidad posible con transformadores electrónicos halógenos de 12 V, sino que produce un haz de luz de alta intensidad equivalente al de los focos halógenos MR16. La función de regulación permite crear la atmósfera deseada y funciona con una amplia selección de reguladores. Su elevado SDCM garantiza la máxima consistencia de color, que se mantiene a lo largo de la vida útil del producto. MASTER LEDspot LV proporciona enormes ahorros de energía y minimiza el coste de mantenimiento sin renunciar a la calidad de la luz ni a una larga vida útil, lo que permite que los propietarios de negocios y los usuarios residenciales amorticen su inversión en un corto período de tiempo.

Datos del producto

Información general	
Base del casquillo	GU5.3 [GU5.3]
Vida útil nominal	40.000 hora(s)
Ciclo de encendido/apagado	50.000
Lighting Technology	LED
Conforme con EU RoHS	Sí
Datos técnicos de la luz	
Código de color	827 [CCT of 2700K]
Ángulo de haz (nom.)	24 °

Flujo luminoso	635 lm
Intensidad luminosa (nom.)	3.100 cd
Designación de color	Blanco cálido (WW)
Temperatura de color correlacionada (Nom)	2700 K
Eficacia lumínica (nominal) (nom.)	78 lm/W
Consistencia del color	<6
Índice de reproducción cromática (IRC)	80
LLMF al fin de vida útil nominal (nom.)	70 %
Flujo lumínico en cono de 90° (nominal)	621 lm

MASTER LEDspot LV

Operativos y eléctricos

Line Frequency	50 to 60 Hz
Frecuencia de entrada	50 a 60 Hz
Consumo de energía	8 W
Corriente de lámpara (nom.)	900 mA
Equivalente de potencia	50 W
Hora de inicio (nom.)	0,5 s
Tiempo de encendido hasta alcanzar el 60 % de luz	100 % de luz al instante s
Factor de potencia (fracción)	0.7
Voltaje (nom.)	12 V

Temperatura

Temperatura máxima (nom.)	105 °C
---------------------------	--------

Controles y regulación

Regulable	Sí
-----------	----

Mecánicos y de carcasa

Forma de la bombilla	MR16 [2 pulgadas/50 mm]
----------------------	-------------------------

Aprobación y aplicación

Apto para la iluminación de acento	Sí
Consumo energético kWh/1000 h	9 kWh

Datos de producto

Nombre de producto del pedido	MAS LEDspotLV D 8.0-50W 827 MR16 24D
Nombre completo del producto	MAS LEDspotLV D 8.0-50W 827 MR16 24D
Full EOC	871869648999400
Código de pedido	48999400
Código 12NC	929001149802
Cantidad por paquete	1
EAN/UPC - Producto/Caja	8718696489994
Numerador SAP - Paquetes por caja exterior	10
Embalaje con código EAN/UPC	8718696490006

Plano de dimensiones

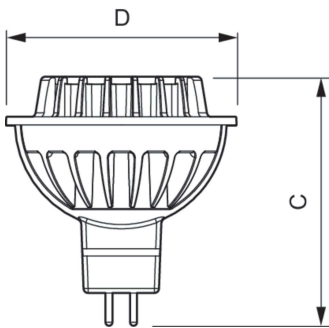

Product	D	C
MAS LEDspotLV D 8.0-50W 827 MR16 24D	51 mm	55 mm

Datos fotométricos

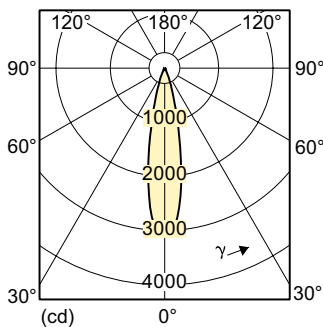

Light Distribution Diagram - MAS LEDspotLV D 8.0-50W 827 MR16 24D



Spectral Power Distribution Colour - MAS LEDspotLV D 8.0-50W 827 MR16 24D

MASTER LEDspot LV

