

LIRE CE DOCUMENT ATTENTIVEMENT AVANT D'INSTALLER LE LUMINAIRE.
 ATTENTION: COUPER L'ALIMENTATION ÉLECTRIQUE
 AVANT D'OUVRIR LE LUMINAIRE.
 READ THESE INSTRUCTIONS CAREFULLY BEFORE INSTALLING THIS FIXTURE.
 CAUTION: THE ELECTRICAL POWER MUST BE DISCONNECTED
 BEFORE OPENING THE FIXTURE.

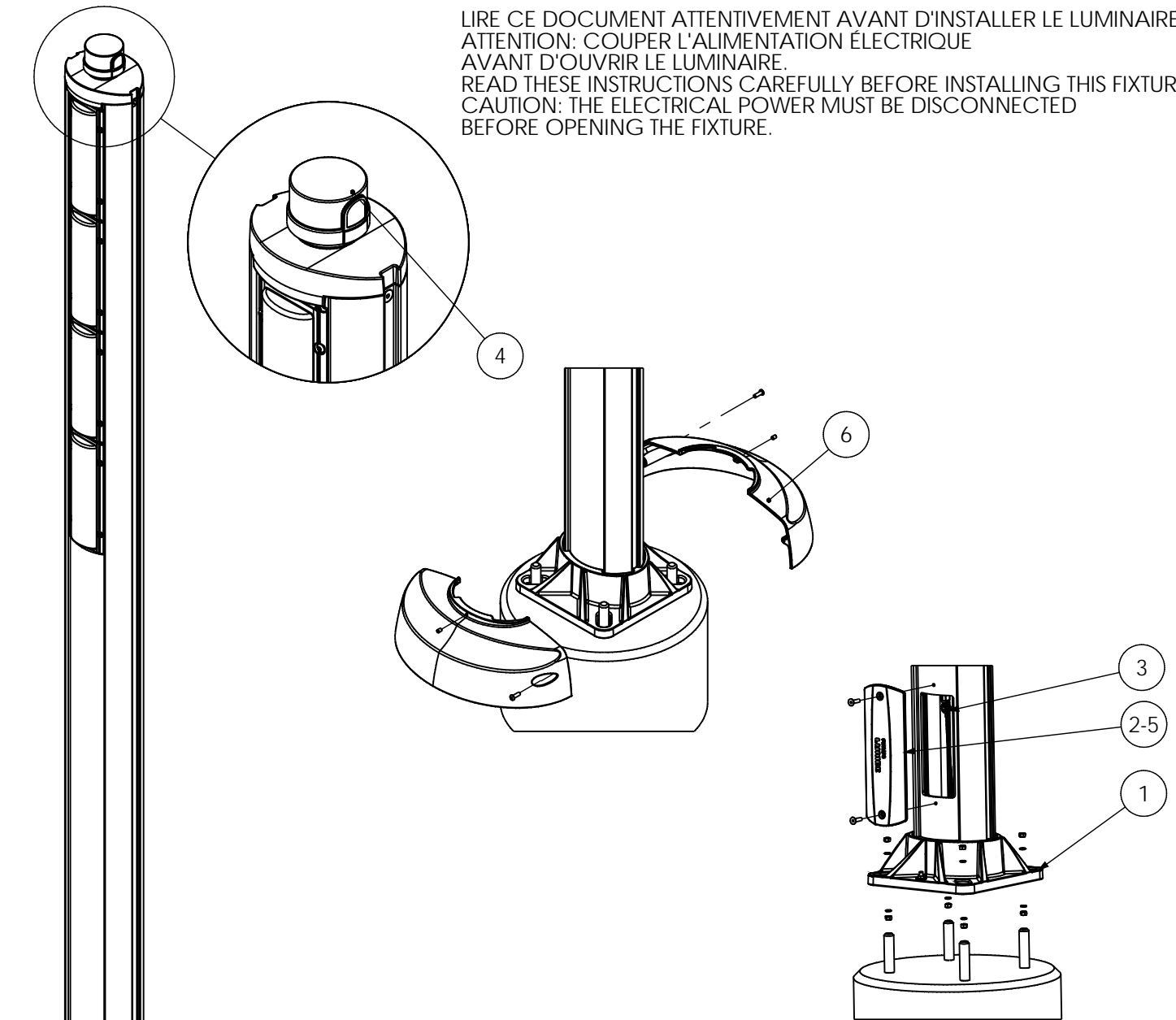

1. INSTALL ON TO THE BASE
2. OPEN THE ACCESS DOOR
3. CONNECT THE BRANCH CIRCUIT TO THE ALIMENTATION CORD
4. INSTALL THE SHORTING CAP OR THE PHOTOCELL OR THE W/LOC NODE (OPTIONAL)
5. CLOSE THE ACCESS DOOR
6. INSTALL BASE COVER

IMPORTANT:

PHOTOCELL SHOULD NOT BE ORIENTED TOWARDS A LIGHT SOURCE.

1. INSTALLER SUR LA BASE
2. OUVRIR LA PORTE D'ACCÈS
3. EFFECTUER LES BRANCHEMENTS ÉLECTRIQUE
4. INSTALLER LA FICHE DE MISE EN COURT-CIRCUIT, LA CELLULE PHOTOÉLECTRIQUE
OU LA CELLULE DE COMMUNICATION (OPTIONNEL)
5. REMETTRE LA PORTE EN PLACE
6. INSTALLER LE CACHE BASE OU LA BORNE

IMPORTANT:

LA CELLULE PHOTOÉLECTRIQUE NE DOIT PAS ÊTRE ORIENTÉE
 EN DIRECTION D'UNE SOURCE LUMINEUSE

DESIGNER: JS	DATE: 04-23-12	TITRE/TITLE: AS1 LUM ULLC100 LED 64X LEV3 LEV4
VÉRIF./INSPEC.:	DATE:	FEUILLE/ SHEET: 1 DE 1 NO DESSIN/ DRAWING #: 5013234101

PHILIPS
LUMEC