

ULM100 LUMINAIRE INSTALLATION INSTALLATION LUMINAIRE ULM100

READ THESE INSTRUCTIONS CAREFULLY BEFORE INSTALLING THIS FIXTURE. CAUTION.
THE ELECTRICAL POWER MUST BE DISCONNECTED BEFORE OPENING THE FIXTURE.
LIRE CE DOCUMENT ATTENTIVEMENT AVANT D'INSTALLER LE LUMINAIRE.
ATTENTION: COUPER L'ALIMENTATION ÉLECTRIQUE AVANT D'OUVRIER LE LUMINAIRE.

THIS PRODUCT MUST BE INSTALLED IN ACCORDANCE WITH THE APPLICABLE INSTALLATION CODE BY A PERSON FAMILIAR WITH THE CONSTRUCTION AND OPERATION OF THE PRODUCT AND THE HAZARDS INVOLVED
CE PRODUIT DOIT ÊTRE INSTALLÉ SELON LE CODE D'INSTALLATION APPLICABLE PAR UNE PERSONNE FAMILIÈRE AVEC LA CONSTRUCTION ET L'UTILISATION DE CE PRODUIT AINSI QUE LES RISQUES ENCOURUS

1. LOOSEN THE SCREW AND REMOVE THE ACCESS DOOR
ENLEVEZ LA VIS ET LA PORTE D'ACCÈS
2. CONNECT THE CONNECTORS AS SHOWN
(SEE PAGE 3 FOR BRACKET CABLES CONNECTIONS TO THE POLE BASE DRIVER BOX)
BRANCHEZ LES CONNECTEURS (VOIR L'IMAGE)
(VOIR DESSIN PAGE 3 POUR LE BRANCHEMENT DES CÂBLES DE LA CONSOLE À LA BOÎTE DES RÉGULATEURS SITUÉE DANS LA BASE DU POTEAU)
CONNECT THE BRACKET GROUND WIRE TO THE LUMINAIRE GROUND LUG
CONNECTER LE FILS DE MISE A LA TERRE DE LA CONSOLE AU BORNIER DE MISE A LA TERRE DU LUMINAIRE
3. SLIDE THE LUMINAIRE ONTO THE BRACKET TENON
GLISSEZ LE LUMINAIRE SUR LE TENON DE LA CONSOLE
4. INSTALL THE 2 BOLTS AND THE 2 WASHERS AND TIGHTEN THE BOLTS
@ **480 lbs.in.** REPLACE THE ACCESS DOOR
INSTALLEZ LES 2 BOULONS ET LES 2 ÉCROUS ET SERREZ LES BOULONS À **480 lbs.in.** REMETTEZ LA PORTE D'ACCÈS
5. TO ORIENT THE PHOTOCELL RECEPTACLE, REMOVE THE PHOTOCELL AND LOOSEN THE 2 RECEPTACLE SCREWS
POUR ORIENTER LE RECEPTACLE, ENLEVEZ LA CELLULE PHOTOÉLECTRIQUE ET DEVISSEZ LES 2 VIS

OPTIONAL PHOTOCELL CELLULE PHOTOÉLECTRIQUE EN OPTION

WHEN A RECEPTACLE IS PROVIDED, INSTALL PHOTOCONTROL OR SHORTING CAP.
LORSQU'UN RECEPTACLE EST FOURNI, INSTALLER UNE CELLULE PHOTOÉLECTRIQUE OU COURT-CIRCUITANTE

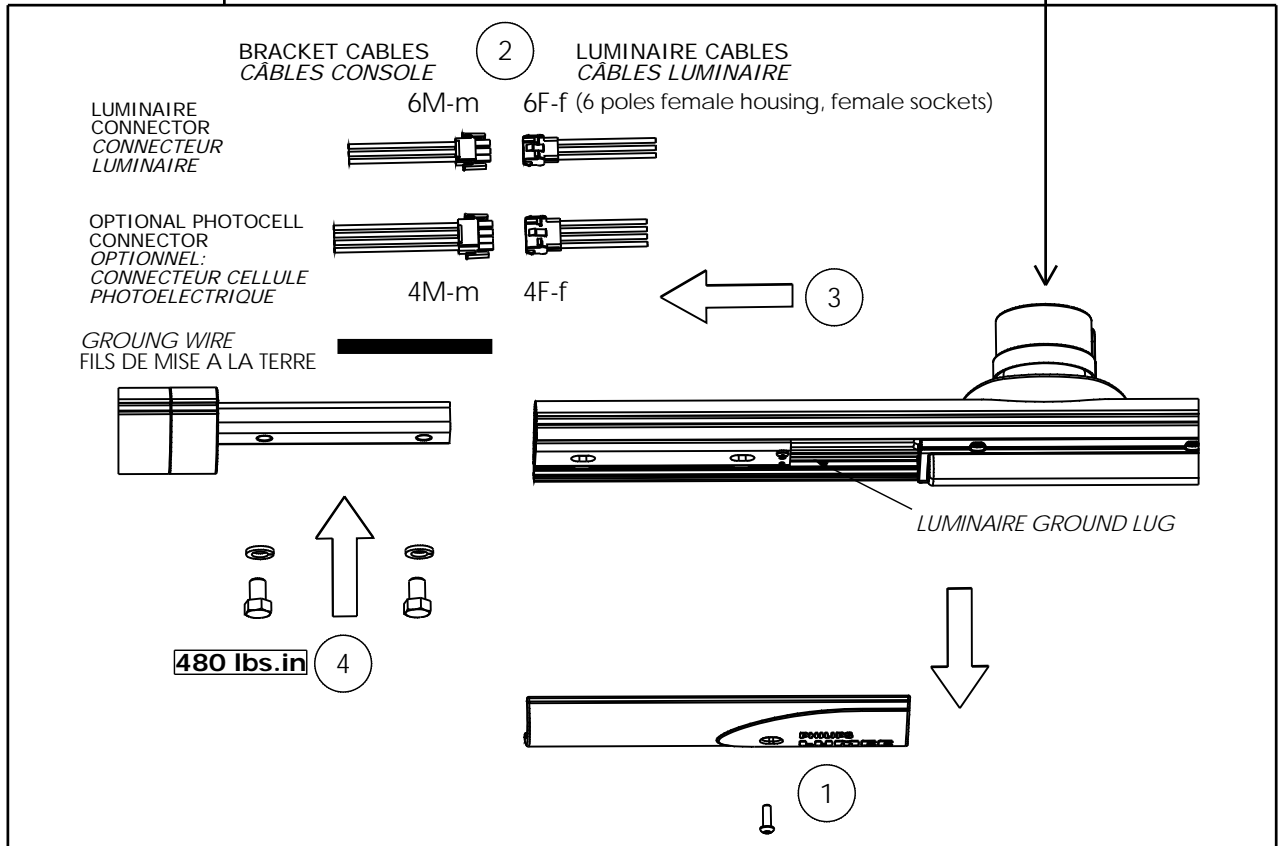
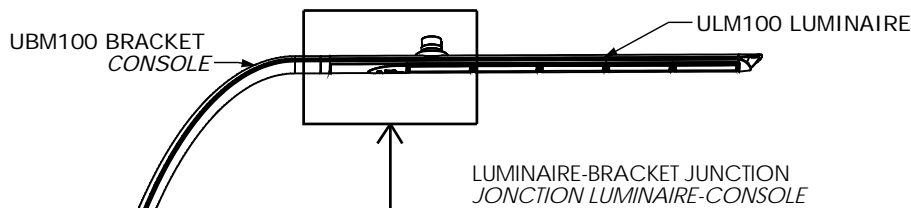
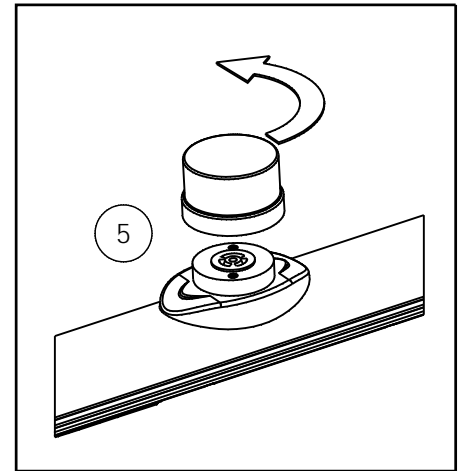

DESIGNER:
Lucian

DATE:
03-02-12

TITRE/TITLE:
INS AS LUM SOLECITY

VÉRIF./INSPEC.:

DATE:

FEUILLE/
SHEET: 1 DE 5

NO DESSIN/
DRAWING #: 5013231103

**PHILIPS
LUMEC**

**ULFL 100 PROJECTOR AND UBFL 100 ADAPTOR INSTALLATION
INSTALLATION DU PROJECTEUR ULFL 100 ET DE LA CONSOLE UBFL 100**

THIS PRODUCT MUST BE INSTALLED IN ACCORDANCE WITH THE APPLICABLE INSTALLATION CODE BY A PERSON FAMILIAR WITH THE CONSTRUCTION AND OPERATION OF THE PRODUCT AND THE HAZARDS INVOLVED
CE PRODUIT DOIT ÊTRE INSTALLÉ SELON LE CODE D'INSTALLATION APPLICABLE PAR UNE PERSONNE FAMILIÈRE AVEC LA CONSTRUCTION ET L'UTILISATION DE CE PRODUIT AINSI QUE LES RISQUES ENCOURUS

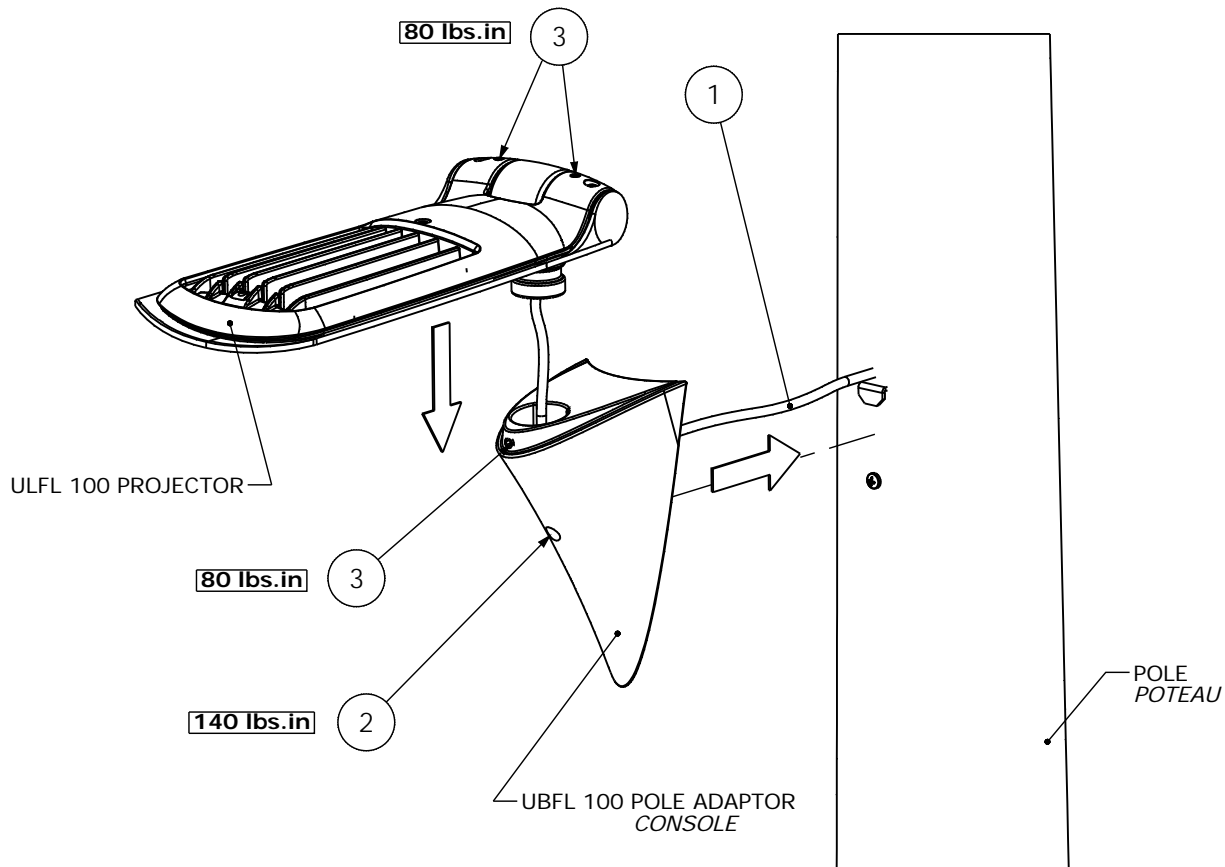

1. PASS THE CABLE THROUGH THE OPENINGS
PASSEZ LE CÂBLE DANS LES OUVERTURES
2. INSTALL THE UBFL 100 ADAPTOR TO THE POLE BY TIGHTENING THE CAPTIVE SCREW AT 140lbs.in
INSTALLEZ LA CONSOLE UBFL 100 AU POTEAU EN SERRANT LA VIS CAPTIVE À 140lbs.in
3. INSTALL THE ULFL 100 PROJECTOR TO THE UBFL 100 ADAPTOR
ADJUST THE PROJECTOR TO THE DESIRED POSITION AND LOCK IT IN PLACE BY TIGHTENING THE THREE ADJUSTMENT SCREWS AT 80lbs.in
*INSTALLEZ LE PROJECTEUR ULFL 100 À LA CONSOLE UBFL 100
ORIENTEZ LE PROJECTEUR ET SERREZ LES TROIS VIS D'AJUSTEMENT À 80lbs.in POUR LE VERROUILLER DANS CETTE POSITION*

SEE DRAWING 5013231203 FOR ELECTRICAL CONNECTION TO THE UPS 100 POLE BASE DRIVER BOX
VOIR DESSIN 5013231203 POUR LE BRANCHEMENT À LA BOITE DES RÉGULATEURS SITUÉE DANS LA BASE DU POTEAU UPS 100

DESIGNER: JS	DATE: 03-27-13	TITRE/TITLE: INS AS LUM SOLE CITY ULFL100 BILINGUE
VÉRIF./INSPEC.:	DATE:	FEUILLE/ SHEET: 2 DE 5 NO DESSIN/ DRWING #: 5013231103

**PHILIPS
LUMEC**

ULDB DRIVER BOX INSTALLATION IN UPM100 POLE BASE INSTALLATION DE LA BOÎTE DES RÉGULATEURS ULDB DANS LA BASE DU POTEAU UPM100

THIS PRODUCT MUST BE INSTALLED IN ACCORDANCE WITH THE APPLICABLE INSTALLATION CODE BY A PERSON FAMILIAR WITH THE CONSTRUCTION AND OPERATION OF THE PRODUCT AND THE HAZARDS INVOLVED
CE PRODUIT DOIT ÊTRE INSTALLÉ SELON LE CODE D'INSTALLATION APPLICABLE PAR UNE PERSONNE FAMILIÈRE AVEC LA CONSTRUCTION ET L'UTILISATION DE CE PRODUIT AINSI QUE LES RISQUES ENCOURUS

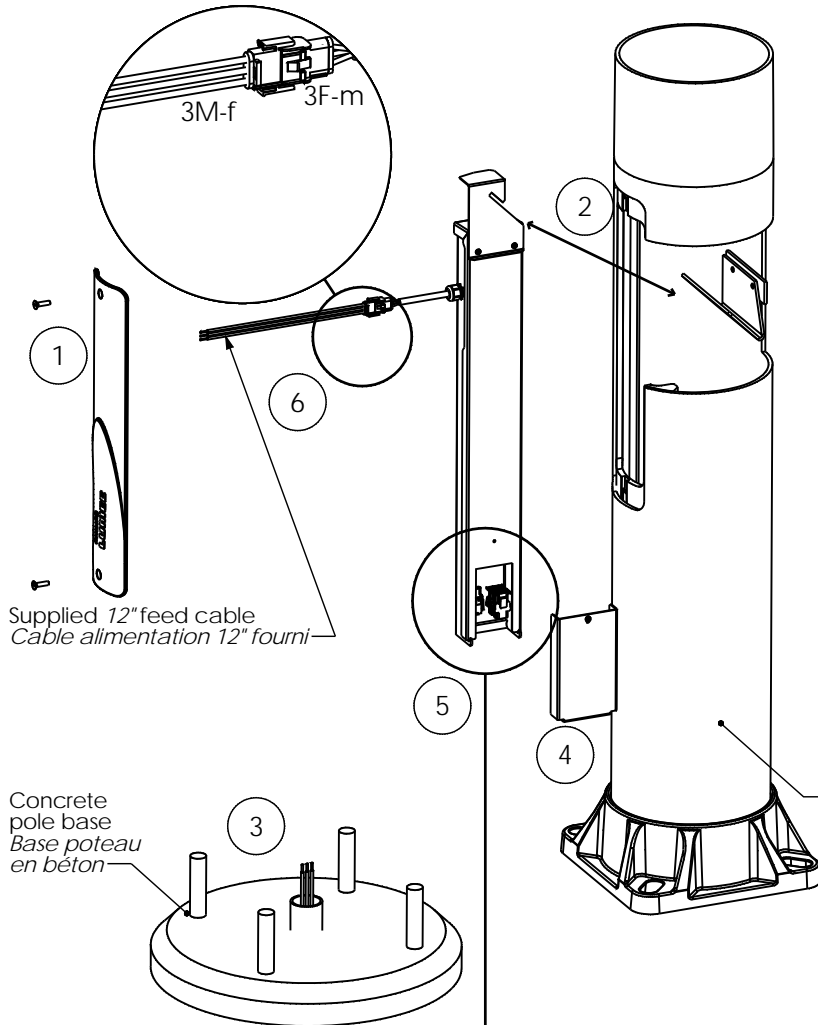

1. LOOSEN THE SCREWS AND REMOVE THE ACCESS DOOR
ENLEVEZ LES VIS ET LA PORTE D'ACCÈS
2. UNHOOK THE DRIVER BOX IF ALREADY INSTALLED
DÉCROCHEZ LA BOÎTE DES RÉGULATEURS (si déjà installée)
3. CONNECT THE SERVICE LEADS TO THE SUPPLIED FEED CABLE
FAITES LE BRANCHEMENT PRIMAIRE AU CABLE D'ALIMENTATION FOURNI
4. REMOVE THE ACCESS COVER ON THE DRIVER BOX
ENLEVEZ LE COUVERCLE DE LA BOÎTE DES RÉGULATEURS
5. CONNECT THE BRACKET CABLES TO THE DRIVER BOX
BRANCHEZ LES CABLES DE LA CONSOLE À LA BOÎTE DES RÉGULATEURS
6. CONNECT THE FEED CABLE WITH TO THE DRIVER BOX
BRANCHEZ LE CABLE D'ALIMENTATION À LA BOÎTE DES RÉGULATEURS
7. CONNECT THE LUMINAIRE GROUND WIRE TO THE SUPPLIED POLE GROUND LUG
CONNECTER LE FILS DE MISE A LA TERRE AU BORNIER DE MISE A LA TERRE DU POTEAU

UPM100 POLE BASE
BASE POTEAU

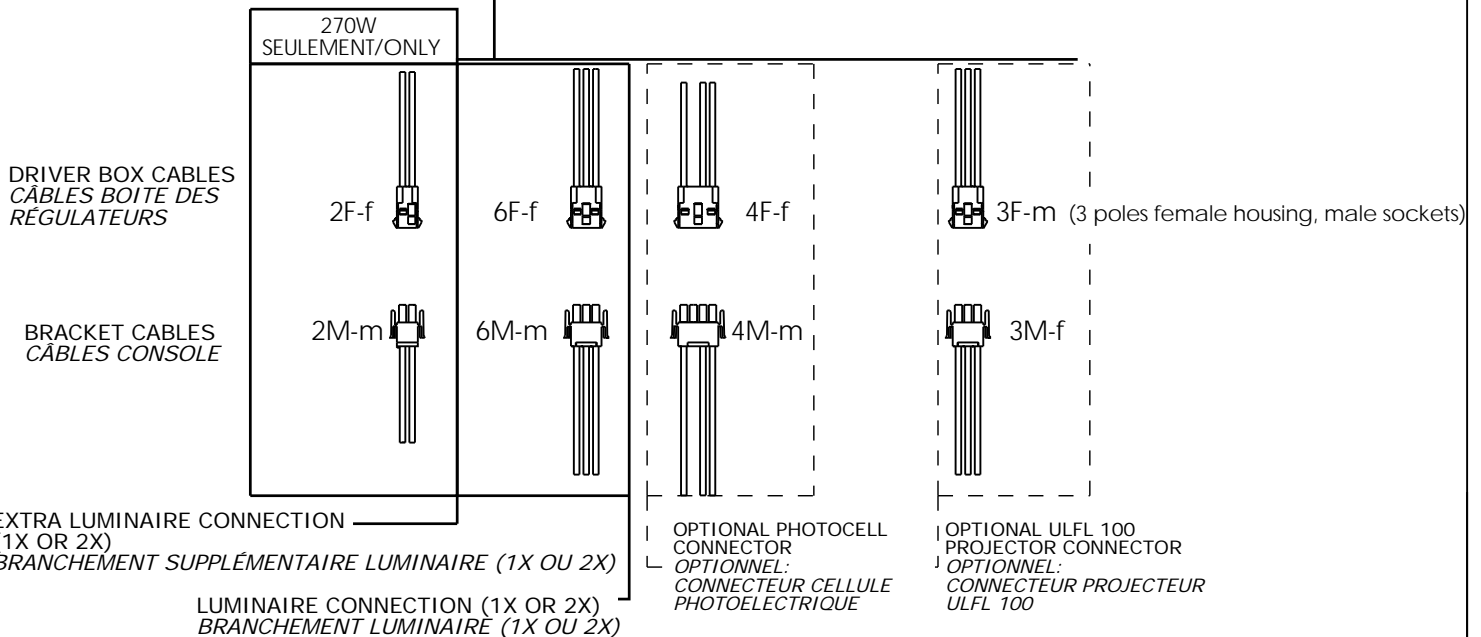

DESIGNER: Lucian	DATE: 03-02-12	TITRE/TITLE: INS AS LUM SOLECITY	PHILIPS LUMEC
VÉRIF./INSPEC.:	DATE:	FEUILLE/ SHEET: 3 DE 5 NO DESSIN/ DRWING #: 5013231103	

ULDB DRIVER BOX INSTALLATION IN UPM100 POLE BASE
INSTALLATION DE LA BOITE DES RÉGULATEURS ULDB DANS LA BASE DU POTEAU UPM100

THIS PRODUCT MUST BE INSTALLED IN ACCORDANCE WITH THE APPLICABLE INSTALLATION CODE BY A PERSON FAMILIAR WITH THE CONSTRUCTION AND OPERATION OF THE PRODUCT AND THE HAZARDS INVOLVED
 CE PRODUIT DOIT ÊTRE INSTALLÉ SELON LE CODE D'INSTALLATION APPLICABLE PAR UNE PERSONNE FAMILIÈRE AVEC LA CONSTRUCTION ET L'UTILISATION DE CE PRODUIT AINSI QUE LES RISQUES ENCOURUS

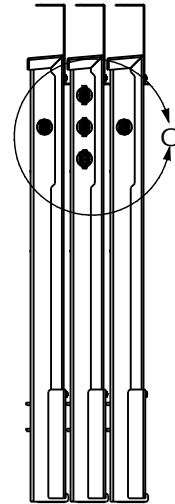
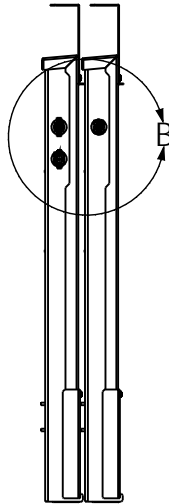
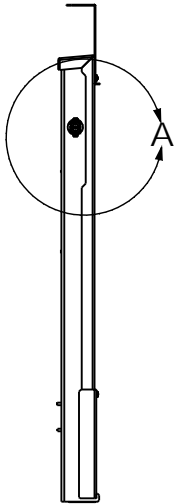
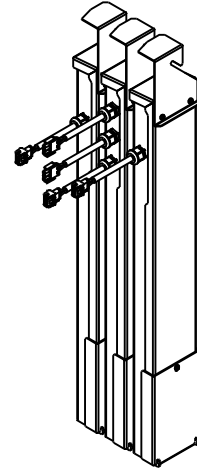
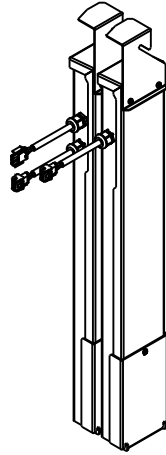
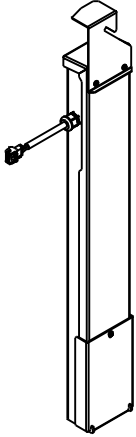

BRANCHER ENSEMBLE/
CONNECT TOGETHER

BRANCHER ENSEMBLE/
CONNECT TOGETHER

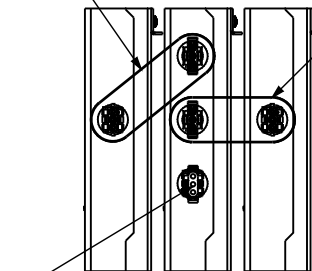
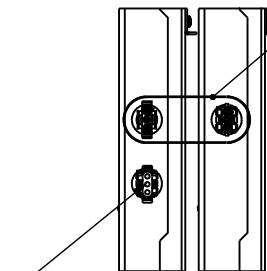
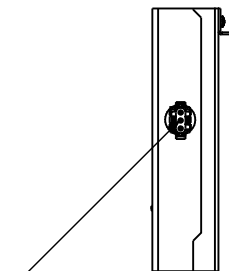

CABLE D'ALIMENTATION/
FEED CABLE

CABLE D'ALIMENTATION/
FEED CABLE

CABLE D'ALIMENTATION/
FEED CABLE

DÉTAIL A
ECHELLE 1 : 6

DÉTAIL B
ECHELLE 1 : 6

DÉTAIL C
ECHELLE 1 : 6

DESIGNER: Lucian	DATE: 03-02-12	TITRE/TITLE: INS AS LUM SOLECITY	PHILIPS LUMEC
VÉRIF./INSPEC.:	DATE:	FEUILLE/ SHEET: 4 DE 5 NO DESSIN/ DRAWING #: 5013231103	

UPS 100 POLE AND UBS 100 BRACKET INSTALLATION INSTALLATION DU POTEAU UPS 100 ET DE LA CONSOLE UBM100

THIS PRODUCT MUST BE INSTALLED IN ACCORDANCE WITH THE APPLICABLE INSTALLATION CODE BY A PERSON FAMILIAR WITH THE CONSTRUCTION AND OPERATION OF THE PRODUCT AND THE HAZARDS INVOLVED
CE PRODUIT DOIT ÊTRE INSTALLÉ SELON LE CODE D'INSTALLATION APPLICABLE PAR UNE PERSONNE FAMILIÈRE AVEC LA CONSTRUCTION ET L'UTILISATION DE CE PRODUIT AINSI QUE LES RISQUES ENCOURUS

1. **FOR DOUBLE BRACKET ONLY:**
TURN THE BRACKET IN POSITION, TIGHTEN THE BOLTS @ **750 lbs.in**
POUR CONSOLE DOUBLE SEULEMENT:
POSITIONNER LE BRAS, SERRER LES BOULONS À **750 lbs.in**
2. PASS THE ELECTRICAL WIRING THRU THE POLE'S MOUNTING PLATE AND THEN PLACE THE BRACKET ON THE LATTER
PASSER LE CÂBLAGE ÉLECTRIQUE À TRAVERS LA PLAQUE DE FIXATION DU FÛT, ENSUITE DÉPOSER LA CONSOLE SUR CETTE DERNIÈRE
3. INSTALL THE BOLTS AND WASHERS. TIGHTEN THE BOLTS @ **750 lbs.in**
*INSTALLER LES BOULONS ET LES RONDELLES. SERRER LES BOULONS À **750 lbs.in***
4. **FOR SIMPLE BRACKET ONLY:** INSTALL THE FIRST COVER AND ITS RETAINING BRACKET. SNAP THE SECOND COVER IN PLACE
POUR CONSOLE SIMPLE SEULEMENT:
INSTALLER LE PREMIER ENJOLIVEUR ET SA BRAQUETTE DE FIXATION. POSITIONNER ET ENCLIQUETER LE DEUXIÈME ENJOLIVEUR
5. **FOR DOUBLE BRACKET ONLY:** INSTALL BOTH COVERS ON EACH SIDE OF THE BRACKETS
POUR CONSOLE DOUBLE SEULEMENT: *INSTALLER LES ENJOLIVEURS DE CHAQUE CÔTÉ DES CONSOLES*

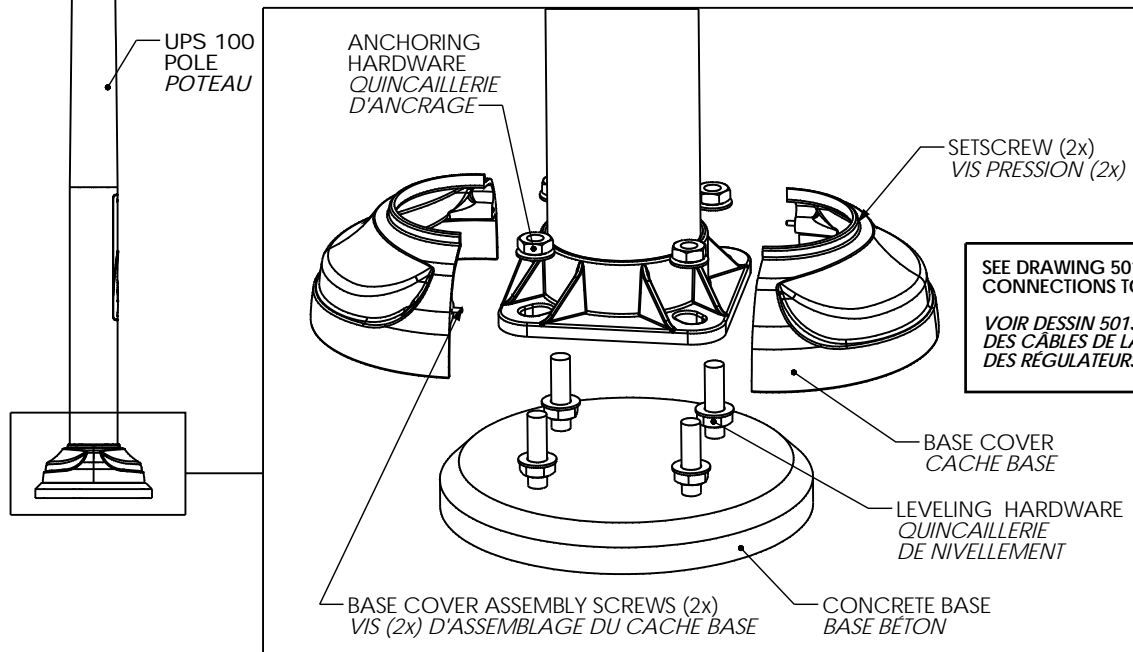
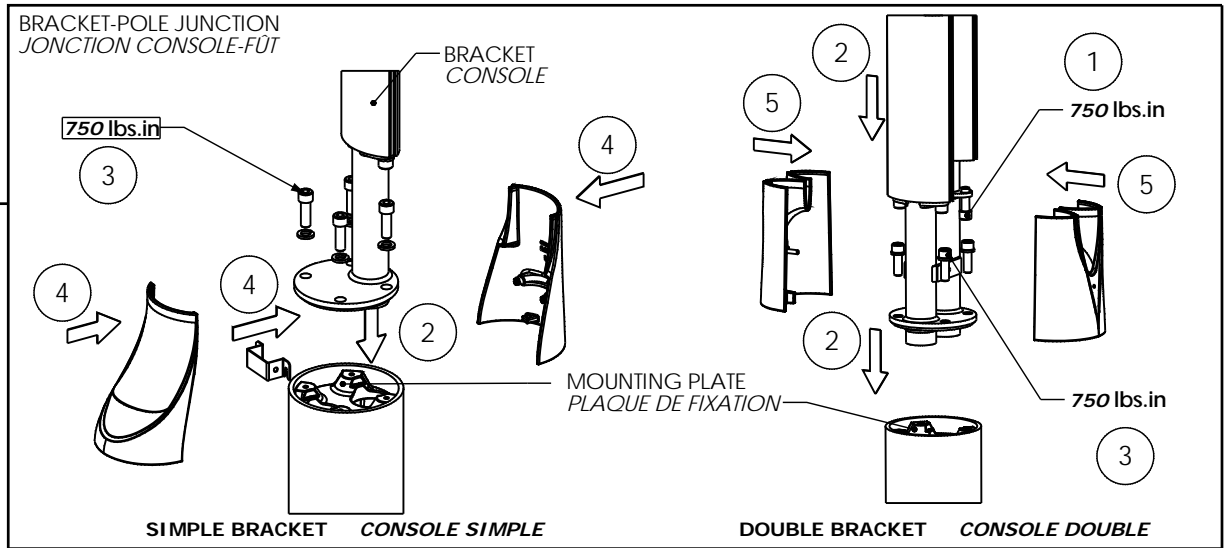
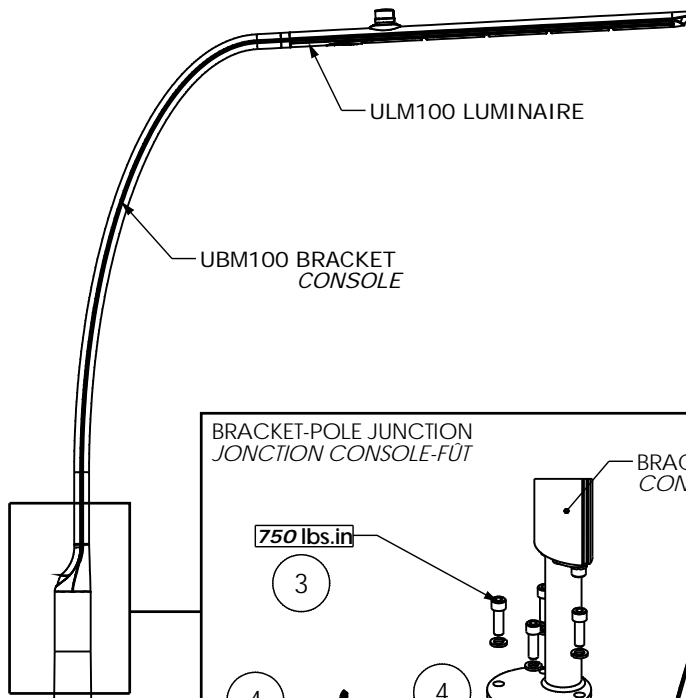

SEE DRAWING 5013231203 FOR BRACKET CABLES CONNECTIONS TO THE POLE BASE DRIVER BOX
VOIR DESSIN 5013231203 POUR LE BRANCHEMENT DES CÂBLES DE LA CONSOLE À LA BOÎTE DES RÉGULATEURS SITUÉE DANS LA BASE DU POTEAU

DESIGNER: Lucian	DATE: 03-02-12	TITRE/TITLE: INS AS LUM SOLECITY	PHILIPS LUMEC
VÉRIF./INSPEC.:	DATE:	FEUILLE/ SHEET: 5 DE 5	
			NO DESSIN/ DRWING #: 5013231103