



# La nueva generación de iluminación con lámparas PLS LED de bajo consumo

## CorePro LED PLS

Philips CorePro LED PLS ahorran más de un 55% de energía con un simple reemplazo de lámpara por. Este producto es la solución ideal para la mejora de la iluminación en aplicaciones generales. Satisface las necesidades de iluminación básicas, permite un ahorro de energía considerable y es respetuoso con el medio ambiente.

### Beneficios

- Coste operativo reducido gracias al menor consumo energético
- Menor coste de mantenimiento, ya que la vida útil es 2 o 3 veces superior en comparación con las lámparas convencionales
- La forma más rápida y sencilla de actualizar las luminarias existentes a la tecnología LED; producto y proceso de instalación completamente seguros

### Características

- Gran eficiencia energética
- Fácil instalación
- Formato convencional para la adaptación a las luminarias existentes
- Sin mercurio

### Aplicaciones

- Aplicaciones para hostelería, tiendas, oficinas, industriales y domésticas

# CorePro LED PLS

## Plano de dimensiones

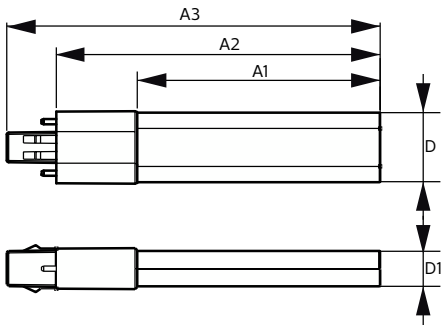

Product	D	D1	A1	A2	A3
CorePro LED PLS 5W 830 2P G23	31,1 mm	15,8 mm	108 mm	144 mm	166 mm
CorePro LED PLS 5W 840 2P G23	31,1 mm	15,8 mm	108 mm	144 mm	166 mm

### Información general

Base del casquillo	G23
Ciclo de encendido/apagado	50.000
Vida útil nominal	30.000 hora(s)

### Datos técnicos de la luz

Ángulo de haz (nom.)	120 °
Índice de reproducción cromática (IRC)	82
LLMF al fin de vida útil nominal (nom.)	70 %

### Operativos y eléctricos

Frecuencia de entrada	50 a 60 Hz
Line Frequency	50 to 60 Hz
Consumo de energía	5 W
Hora de inicio (nom.)	0,5 s

### Temperatura

Rango de temperatura ambiente	-20 °C a 45 °C
Temperatura máxima (nom.)	83 °C

### Controles y regulación

Regulable	No
-----------	----

### Mecánicos y de carcasa

Forma de la bombilla	PL-S
----------------------	------

### Aprobación y aplicación

Consumo energético kWh/1000 h	5 kWh
-------------------------------	-------

## Datos técnicos de la luz

Order Code	Full Product Name	Temperatura de color correlacionada (Nom)	Código de color	Flujo luminoso
59666800	CorePro LED PLS 5W 830 2P G23	3000 K	830	520 lm
59668200	CorePro LED PLS 5W 840 2P G23	4000 K	840	550 lm

