



Capteurs Dynalite

DUS30LHB-DALI

Long-range high bay DALI network sensor

Long-range high bay DALI network sensor

Données du produit

Caractéristiques générales	
Marquage CE	Marquage CE
Remarks	Please download the Lighting - Product Data Sheet for more information and ordering options
Marquage RoHS	RoHS mark
Code de la famille de produits	YSENSO [Sensors]
Conditions d'utilisation	
Plage de températures ambiantes	-5 à +50 °C
Données logistiques	
Code de produit complet	871869600512500

Désignation Produit	DUS30LHB-DALI
Code barre produit (EAN)	8718696005125
Code de commande	00512500
Unité d'emballage	1
Conditionnement par carton	1
Code industriel (12NC)	913703015609
Poids net (pièce)	75,000 g

Capteurs Dynalite

Schéma dimensionnel

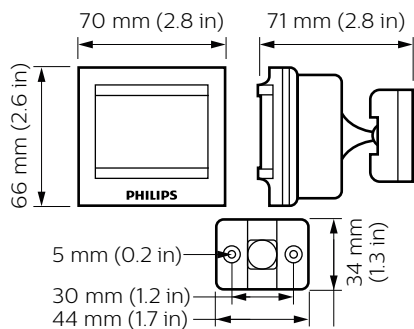

Dynalite Sensors

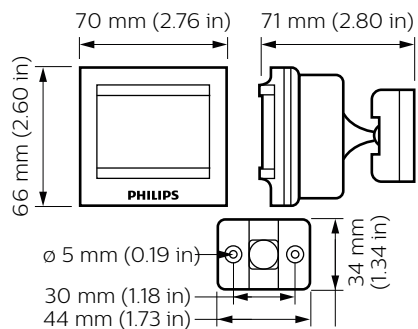

Dynalite Sensors

