



Dynalite User Interface

PATPA-WA-X

PATPA AntumbraTouch NA

PATPA AntumbraTouch NA

Údaje o produktu

General Information

Popis typu	WA-X
Remarks	Please download the Lighting - Product Data Sheet for more information and ordering options
Značka RoHS	RoHS mark
Typové číslo	PATPA

Product Data

Úplný kód výrobku	871829170826100
-------------------	-----------------

Objednávací název produktu	PATPA-WA-X
EAN/UPC – výrobek	8718291708261
Objednávací kód	70826100
Číslování – počet v balení	1
Číslování – balení v krabici	1
Materiál č. (12NC)	913703447307
Celková hmotnost (kus)	0,096 kg

Dynalite User Interface

Rozměrové výkresy

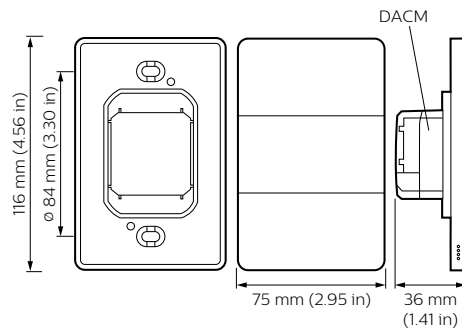
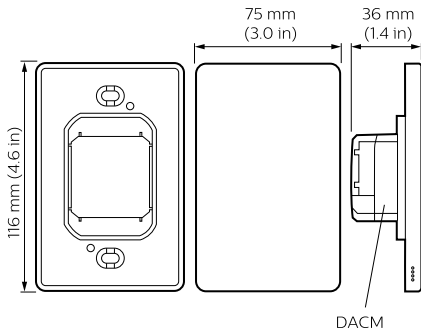

Dynalite User Interfaces

Dynalite User Interfaces

