



MASTER LEDspot LV

MASTER LED spot VLE D 5.5-35W MR16 827 60D

Philips MASTER VALUE MR16 è la serie di sostituzioni MR16 alogene a bassa tensione (12 VCA). Non solo è basata sulla soluzione brevettata di Philips a garanzia della più estesa compatibilità possibile con i trasformatori elettronici alogeni standard a 12 V, ma è anche in grado di offrire un'intensità del fascio equivalente alle lampade alogene MR16 Philips da 50 W. Il fattore di forma di Philips MASTER Value LED MR16 garantisce una forma del 100% sul retro della lampada (forma esatta con le lampade alogene.)

Warnings and safety

- La temperatura di funzionamento è compresa tra -20 ° C e 45 ° C
- Applicare solo in luoghi asciutti o umidi e la maggior parte degli accessori aperti con porta-lampade che offrono spazio sufficiente (spazio libero di 10 mm)
- Non destinato all'utilizzo con luci di emergenza o luci di uscita

Dati del prodotto

Informazioni generali		Efficienza luminosa (specificata) (Nom)	
Attacco	GU5.3 [GU5.3]		81,82 lm/W
Durata nominale	25.000 ore	Uniformità del colore	<6
Ciclo di commutazione on/off	50.000	Indice di resa cromatica (CRI)	80
Lighting Technology	LED	LLMF a fine durata vita nominale (Nom)	70 %
Conformità a RoHS EU	Si	Flusso luminoso in cono 90° (specificato)	450 lm
Dati tecnici di illuminazione		Funzionamento e parte elettrica	
Codice colore	827 [CCT of 2700K]	Frequenza di linea	- Hz
Angolo del fascio (Nom)	60 °	Frequenza di ingresso	- Hz
Flusso luminoso	450 lm	Consumo energetico	5,5 W
Intensità luminosa (Nom)	500 cd	Corrente lampada (Nom)	630 mA
Designazione colore	Bianco caldo (WW)	Potenza equivalente	35 W
Temperatura del colore correlata	2700 K	Tempo di avvio (Nom)	0,5 s

MASTER LEDspot LV

Tempo di riscaldamento per raggiungere il 60% del flusso luminoso	0.5 s
Fattore di potenza (frazione)	0.8
Tensione (Nom)	ac Electronic 12 V
Temperatura	
Temp. massima involucro (Nom)	95 °C
Controlli e dimmerazione	
Dimmerabile	Si
Meccanica e corpo	
Forma lampadina	MR16 [2"/50 mm]
Approvazione e applicazione	
Adatto all'illuminazione d'accento	Si
Consumo energetico kWh/1000 h	7 kWh

EyeComfort	Si
Dati del prodotto	
Nome prodotto ordine	MAS LED spot VLE D 5.5-35W MR16 827 60D
Nome completo prodotto	MASTER LED spot VLE D 5.5-35W MR16 827 60D
Full EOC	871869670829300
Codice d'ordine	70829300
Codice materiale (12NC)	929001326202
Codice locale	MLVGU533582760
Numeratore SAP - Quantità per confezione	1
EAN/UPC - Prodotto/scatola	8718696708293
Numeratore - Confezioni per scatola esterna	10
EAN/UPC - Case	8718696708309

Disegno tecnico

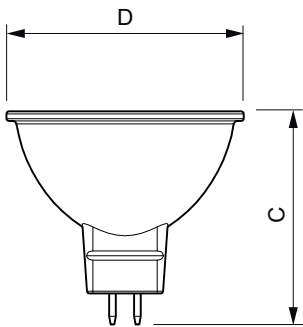

Product	D	C
MAS LED spot VLE D 5.5-35W MR16 827 60D	50.5 mm	45 mm

Fotometrie

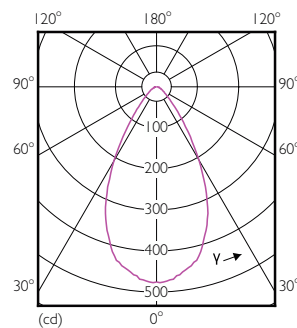
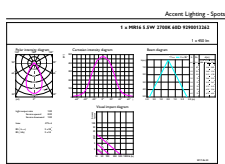

Accent Lighting Spots - MAS LED spot VLE D 5.5-35W MR16 827 60D

Light Distribution Diagram - MAS LED spot VLE D 5.5-35W MR16 827 60D

MASTER LEDspot LV

Fotometrie

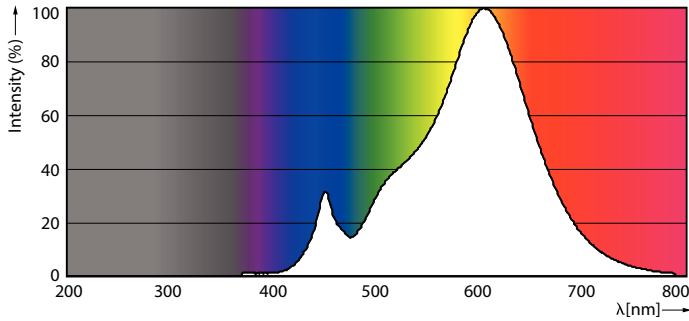

Spectral Power Distribution Colour - MAS LED spot VLE D 5.5-35W MR16 827 60D

Durata

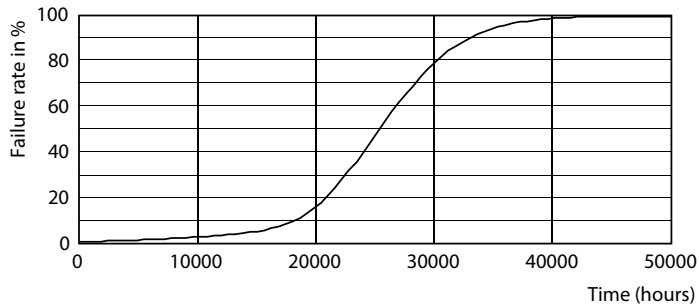

Life Expectancy Diagram - MAS LED spot VLE D 5.5-35W MR16 827 60D

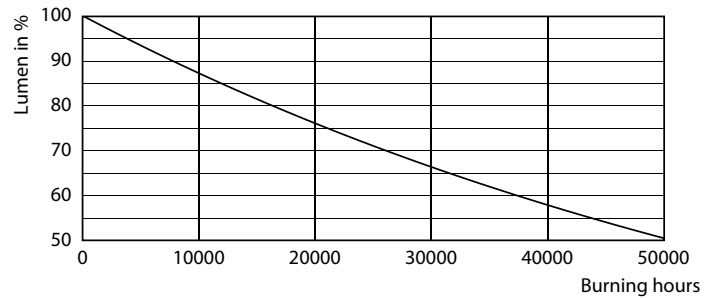

Lumen Maintenance Diagram - MAS LED spot VLE D 5.5-35W MR16 827 60D

